

PRODUKTBESKRIVNING

DB-S är en linjär luft pump med dubbla membran och beröringsfri kraftöverföring. Mekaniken består av ett permanentmagnetiserat ankare som i ändarna är infäst i membran. Elektromagneter som omsluter ankaret skapar en 50 Hz oscillerande rörelse. Den beröringsfria kraftöverföringen ger en tyst konstruktion utan friktionsförluster.

DB-S har ett minimalt antal slitdelar vilket gör att erforderligt underhåll inskränker sig till rengöring av luftfiltret samt eventuellt membranbyte.

Då DB-S inte behöver smörjning avger den alltid en ren luft fri från smörjmedel och andra föroreningar.

DB-S är lämplig för såväl medicinska och industriella applikationer som OEM-applikationer.

DB-S är tillverkad av gjuten aluminium.

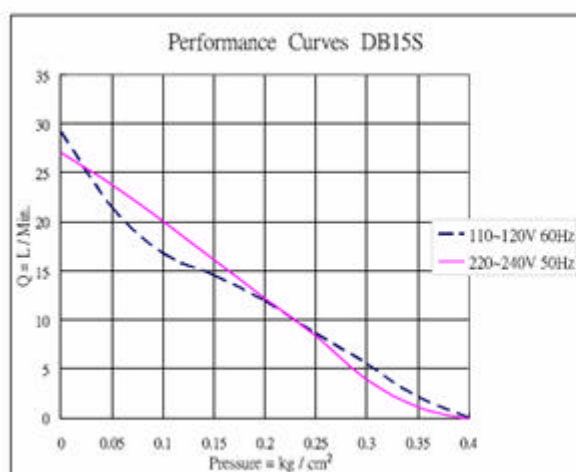
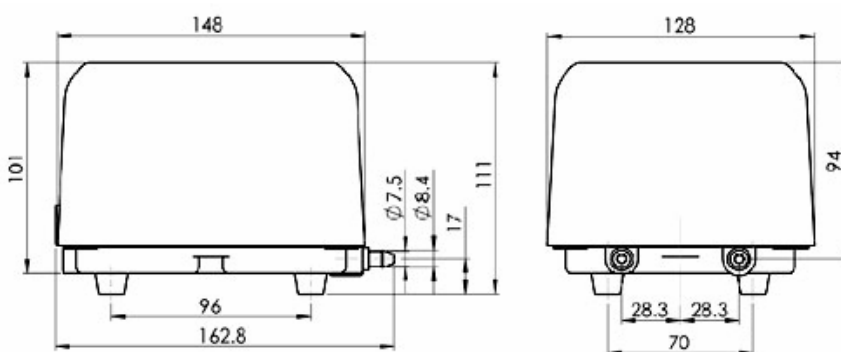

Exhaust

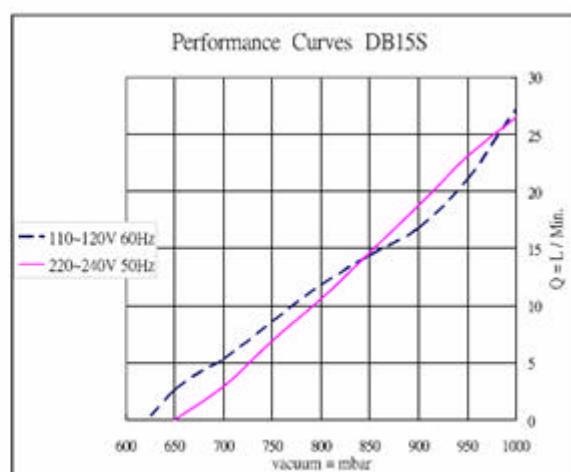

Vol.suction

Modell	Anslutning	Frekvens	Tryck	Effekt	Max vakuüm	Flöde	Vikt
DB 15S	110/120 VAC	60 Hz	0,10 bar	0,39 A	367 mbar	16 L/min	2,54 kg
DB 15S	220/240 VAC	50 Hz	0,10 bar	0,2 A	320 mbar	20 L/min	2,54 kg

UGAB AB

Box 64
SE-243 22 Höör

Telefon
0413-245 40

Telefax
0413-231 83

E-post
post@ugab.se

URL
www.ugab.se